

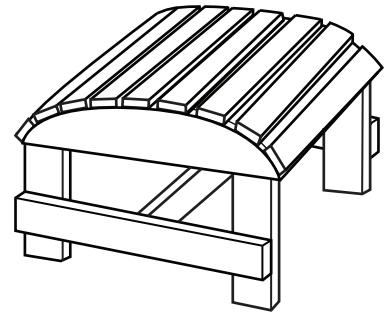

PHONE: (705) 386-0757  
 FAX: (705) 386-0915  
 Toll Free: 1-800-421-1406  
 Box 509, South River  
 Ontario P0A 1X0



## BC01 OTTOMAN

#	Description
1	Side/Côté
2	Legs/Pieds Struts/Entretoises
3	Slat/Planche
4	Support/Support
5	Screw/Vises
6	Cross Support/Support Croisé

## PARTS LIST

Qty/Qte
2
4
9
2
38
1

### Directions

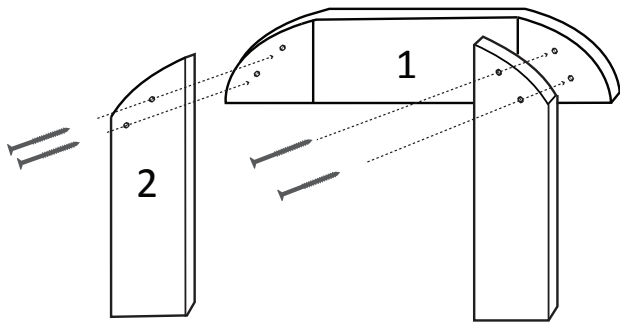

1. Attach the numbered legs (#2) to corresponding numbered side (#1) with 2 screws. (Line up pencil marks and screw holes.)

2. Attach the 2 sides together with a slat and 2 screws along the end of each side. (Make sure the legs are on the inside.) Do the same on the other end. Dry fit the remaining 7 slats, spacing them evenly. Do this by putting the screws through the slats, so the point is just protruding out the other side and pressing the slat into place. Attach slats.

3. Place one support (#4) against two of the legs approximately 2"/50mm from the bottom of the leg and attach with 4 screws. Repeat for the other side.

4. Place the cross support (#6) between the two supports (#4) and attach with the remaining 4 screws.

**REMEMBER TO USE WOOD GLUE ON ALL JOINTS**

### Mode d'Emploi

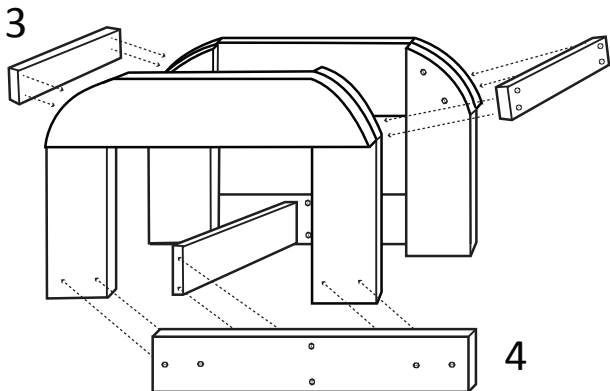

1. Attacher les pieds (#2) au côté correspondant (#1) avec 2 vises (aligner les marques au crayon avec les trous de vissés.)

2. Attacher les 2 côtés ensemble avec une planche (#3) et deux visse longue de chaque côté (faire attention à avoir les pieds à l'intérieur). Poser les 7 autres planches en les espaces régulièrement. Faire cela en plaçant les visse à travers les planches de façon à ce que la pointe dépasse de l'autre côté et en enfonçant les planches dans la partie des visse qui dépasse. Vérifier que tout est correct et vissez-les visse.

3. Place un support (#4) contre deux des pieds a environ 5 cm du bas des pieds et l'attacher avec 4 visse. Repeter de l'autre côté.

4. Placez le support transversal (#6) entre les deux supports (#4) et fixez-le avec les quatre vis restantes.

**NE PAS OUBLIER D'UTILISER LA COLLE SUR TOUS ASSEMBLAGES**